

Mounting brackets for sliding doors

Équerres de montage pour portes coulissantes Montagewinkel für Schiebetüren

Item	Order code	W (kg)
1.2m track x 1 (no fixing holes)	DA0115-0120RC	0.635
2.4m track x 1 (no fixing holes)	DA0115-0240RC	1.270
1.2m track x 1 (with fixing holes x 12)	DA0115-0120RCH	0.635
2.4m track x 1 (with fixing holes x 24)	DA0115-0240RCH	1.270
Carriage (stainless steel) x 1	DS0115-CASSRC	0.120
Carriage (polymer balls) x 1	DP0115-CASSRC	0.085
End stops (1 stop + 2 screws)	DA0115-STOPRC	0.007
Soft-close mechanism	DP0115-ECRC-2	0.120

Article	Code de commande	W (kg)
1 Rail de 1,2m (sans trous de fixation)	DA0115-0120RC	0.635
1 Rail de 2,4m (sans trous de fixation)	DA0115-0240RC	1.270
1 Rail de 1,2m (avec trous de fixation x 12)	DA0115-0120RCH	0.635
1 Rail de 2,4m (avec trous de fixation x 24)	DA0115-0240RCH	1.270
Patin (billes en acier inoxydable) x 1	DS0115-CASSRC	0.120
Patin (billes en polymère) x 1	DP0115-CASSRC	0.085
Butées d'extrémité (1 butée + 2 vis)	DA0115-STOPRC	0.007
Mécanisme à fermeture amortie	DP0115-ECRC-2	0.120

Produkt	Bestellnummer	W (kg)
1,2m-Schiene x 1 (Ohne Befestigungslöcher)	DA0115-0120RC	0.635
2,4m-Schiene x 1 (Ohne Befestigungslöcher)	DA0115-0240RC	1.270
1,2m-Schiene x 1 (mit Befestigungslöcher x 12)	DA0115-0120RCH	0.635
2,4m-Schiene x 1 (mit Befestigungslöcher x 24)	DA0115-0240RCH	1.270
Wagen (Edelstahl-Kugeln) x 1	DS0115-CASSRC	0.120
Wagen (Kunststoff-Kugeln) x 1	DP0115-CASSRC	0.085
Endanschläge (1 Stck. + 2 Schrauben)	DA0115-STOPRC	0.007
Soft-Close-Mechanismus	DP0115-ECRC-2	0.120

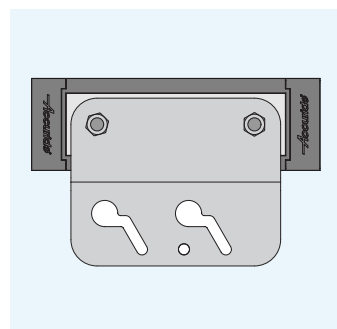

PNEUTROL INTERNATIONAL LIMITED
sales@pneutrol.com

UK OFFICE:
5 CAULSIDE DRIVE, ANTRIM, BT41 2DU, NORTHERN IRELAND
TEL: + 44 (0) 28 9448 1800, www.pneutrol.com/industrialspares

EUROPEAN OFFICE:
UNIT 6, ST ANTHONY'S BUSINESS PARK DUBLIN, D22 VW95, IRELAND,
TEL: +353 (1) 437 3653, www.pneutrol.com/industrialspares

Équerres de montage pour portes coulissantes Montagewinkel für Schiebetüren

Load ratings

Charges

Lastwerte

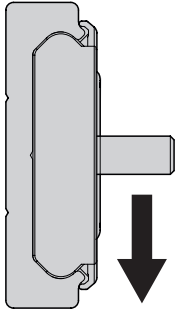

DS0115-CASSRC	kg
x 2	90
x 3	130

DP0115-CASSRC	kg
x 2	54
x 3	75

Notes:

- Fixing recommendation: M5 nuts to carriage (Nyloc recommended). 4mm wood screws to door
- For wall/side mounting only
- Mild steel with bright zinc finish
- For DA0115RC track and recirculating ball carriage technical specifications and drawings, see page 102
- For soft-close mechanism, see page 144
- Distribute weight evenly across carriages. Use at least 2 carriages/brackets per door for stability
- Customer supplies floor guide
- Please refer to 2D CAD drawings for dimensional tolerances

Notes:

- Fixations recommandées: Écrous M5 pour le patin (Nyloc recommandé), vis à bois de 4 mm pour la porte
- Pour montage mural/latéral seulement
- Acier doux zingué brillant
- Pour les caractéristiques techniques et les plans du rail et du patin à recirculation de billes DA0115RC, voir page 102
- Mécanisme à fermeture amortie, voir page 144
- Répartissez le poids uniformément sur les patins. Utilisez au moins 2 patins par porte pour obtenir une bonne stabilité.
- Le client fournit le plan de l'agencement au sol
- Pour les tolérances dimensionnelles, veuillez vous reporter à nos plans 2D

Hinweise:

- Empfohlene Befestigung : M5-Muttern (am besten selbstsichernd) für den Wagen, 4 mm Holzschrauben für die Tür
- Nur zur Wand-/Seitenmontage
- Weichstahl mit hell verzinkter Oberfläche
- Technische Spezifikationen und Zeichnungen für DA0115RC Schiene und Kugelumlaufwagen siehe Seite 102
- Soft-Close-Mechanismus, siehe Seite 144
- Das Gewicht muss gleichmäßig über die Wagen verteilt sein. Zur Gewährleistung der Stabilität sind mindestens 2 Wagen pro Tür zu verwenden
- Der Kunde stellt die Bodenführung bei
- Bitte beachten Sie die 2D-CAD-Zeichnung wegen Abmessungstoleranzen

PNEUTROL INTERNATIONAL LIMITED
sales@pneutrol.com

UK OFFICE:
5 CAULSIDE DRIVE, ANTRIM, BT41 2DU, NORTHERN IRELAND
TEL: + 44 (0) 28 9448 1800, www.pneutrol.com/industrialspares

EUROPEAN OFFICE:
UNIT 6, ST ANTHONY'S BUSINESS PARK DUBLIN, D22 VW95, IRELAND,
TEL: + 353 (1) 437 3653, www.pneutrol.com/industrialspares